

SET LAUFEN PRO

Waschtisch Compact

81495.1



TECHNISCHE DATEN

Artikel-Nr.	81495.1
Anschlussmasse	ÖNORM EN 32
Grösse	550 x 400 mm
Beckeninnenmass	ca. 445 x 240 mm
Ausführung	1 Hahnloch mittig
Sonderausführung	3 Hahnlöcher
Gewicht	11,8 kg
Zubehör exkl.	Siphonverkleidung Artikel-Nr. 81995.1 Säule Artikel-Nr. 81995.0
Montagematerial exkl.	Steinschrauben
Farben	siehe Farbtabelle

STANDARDISIERTER AUSSCHREIBUNGSTEXT

Der Ausschreibungstext ist frei zu formulieren.

TECHNISCHE ZEICHNUNGEN / M 1 : 20

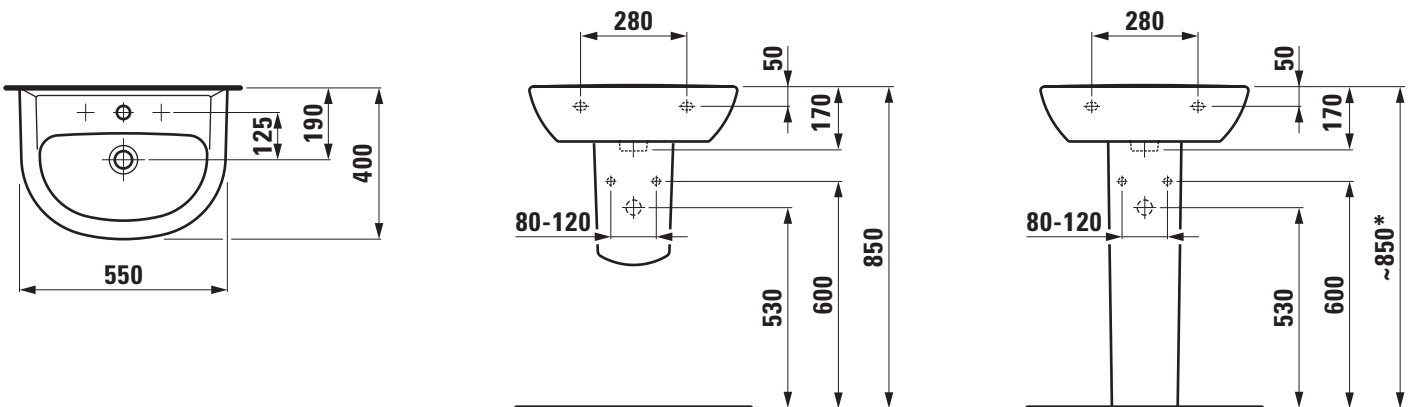

* = Genaues Mass durch Unterstellen der Säule ermitteln.